



KÄYTTÖOHJE



EMC-ruuviiliitokset ovat valinnaisia

PYÖRIVÄN LÄMMÖNVAIHTIMEN OHJAUSYKSIKÖ

MicroMax370

Tuotenumero F21037301

Säädettävä tehostustoiminto ja kynnyksarvo

IBCcontrol



SISÄLLYSLUETTELO

Asennusohje	2
Asennus	2
Turvaohje	3
Valmistajan ilmoitus Vaatimustenmukaisuusvakuutus	4
Toimintakuvaus	5
Tekniset tiedot	6
Toiminnot	6
- DIP-valintakytkin	7
- Käytön merkkivalot	7
- Hälytys	8-9
- Potentiometrilla tehtävät säädöt	9
- Palautus	9
Kytkenäkaavio	10
Kytkenät	10
Tarkastukset ennen ohjausyksikön jännitekytkentää	11
Laitteiston käyttöönotto	11
EMC-vaatimusten mukainen asennus	12
EMC-ruuviiliitos	12
Muistiinpanoja	13

ASENNUSOHJE

Varoitussymboli



Ohjausyksikköä saa käyttää vain sen ollessa täysin teknisesti toimiva. Turvallisuuteen vaikuttavat vauriot ja viat on korjattava viipymättä.

Kunnossapito/
Korjaus

Ohjausyksikön toimintakuntoisuus on tarkastettava säännöllisesti. Vain pätevä henkilöstö saa tehdä vianmääritys- ja korjaustöitä. Määräysten mukaisen sähköisen suojauksen on oltava toteutettuna.

Käytöstä poisto ja kierrätys

Jos komponentteja tai koko ohjausyksikkö vaihdetaan, noudata alla annettuja ohjeita: Tavoitteena on, että mahdollisimman suuri osa raaka aineista kierrätetään ja että niiden ympäristövaikutukset ovat mahdollisimman vähäiset. Älä koskaan heitä sähkökomponentteja tai elektroniikkaromua roskeen, vaan käytä aina niille tarkoitettuja talteenottoaikoja. Toteuta käytöstäpoisto niin ympäristöystävällisesti kuin teknisesti on mahdollista. Kierrätä mahdollisimman paljon.

ASENNUS



TURVAOHJE

Tässä kuvauksessa käytetään seuraavassa kuvattuja symboleja ja ohjeita. Näissä tärkeissä ohjeissa käsitellään käytönaikaisia henkilökohtaisia suojavaroitelmia ja teknistä turvallisuutta.



"Turvaohje" tarkoittaa ohjeita ja menetelmiä, joita noudattamalla vältetään henkilö- ja laitevahingoilta.



Hengenvaara! Sähkövirtaa sähköisissä komponenteissa!
Huomautus: Katkaise päävirransyöttö, ennen kuin irrotat kannen.

Älä koskaan koske sähkökomponentteihin tai koskettimiin, jos päävirransyöttöä ei ole katkaistu. Muussa tapauksessa vaarana on sähköisku tai hengenvaara.

Laitteiston liittimet ovat jännitteiset myös päävirransyötön katkaisun jälkeen.

VALMISTAJAN ILMOITUS VAATIMUSTENMUKAISUUSVAKUUTUS

Valmistaja	IBC control AB Brännerigatan 5 A SE-263 37 Höganäs Ruotsi Puhelin: +46 42 33 00 10
Tuote	Pyörivän lämmönvaihtimen ohjauksyksikkö
Mallimerkintä	MicroMax370
Liittyvä EU-direktiivi	EMC Directive 2014/30/EU Low Voltage Directive 2014/35/EU RoHS Directive 2011/65/EU including Delegated Directive U2015/863
Liittyvä UK-direktiivi	The Electromagnetic Compatibility Regulations 2016 The Electrical Equipment (Safety) Regulations 2016 The Restriction of the Use of Certain Hazardous Substances in Electrical and Electronic Equipment Regulations 2012
EU/UK-direktiivin yhdenmukaistetut standardit	BS EN 61800-3:2004/A1:2012 - Emission kategori C1, Immunitet second environment BS EN 61800-5-1:2007/A1:2017 - The control unit is intended for installation in environments with a pollution rating of 2 (Pollution degree 2)

Tämä vakuutus annetaan valmistajan vastuulla

Höganäs 2021-09-01

IBC control AB



Christer Persson

TJ



TOIMINTAKUVAUS

- MicroMax370 sisältyy ohjausyksikkösarjaan, joka on mukautettu, tarvittaessa käyttäen asianmukaisia lisätoimintoja, ohjaamaan pyörivää lämmönvaihdinta optimaalisella tavalla. Sarjassa on viisi kokoa: MicroMax, MicroMax180, MicroMax370, MicroMax750 ja MicoMax1500. Kaikki ohjausyksiköt ohjaavat 3-vaiheista epätahtimoottoria sekä liittyvää vaihdetta. Ohjainlaitteen merkinnät vastaavat moottorin tehoa. Kaikkien ohjausyksiköiden tulosignaali on 0–10 V.
- MicroMax370 on tarkoitettu enintään 3500 mm roottoreille, joiden roottorinopeus on maksimissaan 12 1/min. Jos roottorin on pyörittävä nopeammin, roottorin halkaisijaa on pienennettävä.
- Ohjainyksikkö ohjaa lämmönvaihtimen kierroslukua ja siten sen hyötysuhdetta siten, että roottorin kierrosluku on suhteessa ohjausyksiköstä tulevaan tulosignaaliin.
- MicroMax370 kynnysarvoa voidaan säätää alueella 0-2 V.
- MicroMax370 boost-toimintoa voidaan säätää.
- MicroMax370:ssä on kiertovahti (magneetti, joka on asennettu roottoriin sekä asiaan liittyvä magneettianturi) ja yhdysrakenteinen puhtaaksipuhallustoiminto. Toiminnot voi kytkeä pois päältä DIP-valintakytkimellä.
- MicroMax370 käynnistyy jännitekatkoksen jälkeen automaattisesti, ja lisäksi se nolaa uudelleen käynnistyessään kaikki hälytykset. 
- Moottoria ja ohjainyksikköä ei saa irrottaa niiden ollessa kuormitettuna.

TEKNISET TIEDOT

Liitäntäjännite	1x230-240 V +/-15 % 50/60 Hz
Tuotettu teho maks.	650 W
Tulovirta maks.	2,8 A
Tulon sulake maks.	10 A
Lähtöjännite *)	3 x 0-230 V
Lähtötaajuus	5-100 Hz
Minimitaajuus	(Nopea) 5 Hz
Maksimitaajuus	40-100 Hz
Moottorin teho maks.	370 W
Moottorin virta maks.	1,9 A
Ylikuormitus 2 min / 30 min	3,5 A
Sisäinen varoke **)	4 AT
Kiihdytysaika	(Nopea) 30 s
Hidastusaika	(Nopea) 30 s

Ympäristön lämpötila, ei tiivistyvä -25 – +45 °C

Suojamuoto IP54

Paino 1,1 kg

Mitat, KxLxS 198x165x60 mm

*) Digitaalisen mittauslaitteella ei saada tarkkaa arvoa

***) Sulake suojaa sekä moottoria että elektroniikkaa

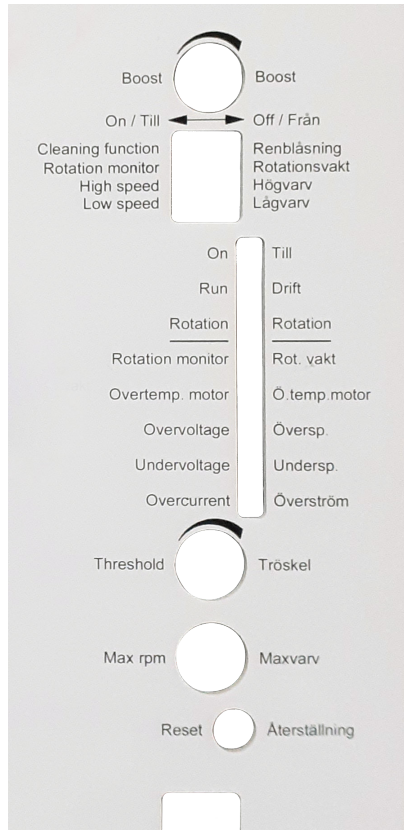

TOIMINNOT



DIP-VALINTAKYTKIN

Cleaning function (Puhtaaksipuhallus)	Puhtaaksipuhallustoiminto on kytketty ON-tilaan (PÄÄLLÄ). Kun roottori on ollut pysähtyneenä 30 minuuttia, puhtaaksipuhallustoiminto aktivoituu ja roottori pyörii 10 sekuntia miniminopeudella.
Rotation monitor (Kiertovahti)	Kiertovahti on kytketty ON-tilaan (PÄÄLLÄ).
High speed* (Nopeakäynti)	Roottori pyörii asetetulla maksiminopeudella, kun valintakytkin on ON-asennossa (PÄÄLLÄ). Varmista testiajon jälkeen, että DIP-valintakytkin on OFF-asennossa (POIS).
Low speed* (Hidas käynti)	Roottori pyörii asetetulla miniminopeudella, kun valintakytkin on ON-asennossa (PÄÄLLÄ). Varmista testiajon jälkeen, että DIP-valintakytkin on OFF-asennossa (POIS).

*) Manuaalinen ajo (testin yhteydessä)

KÄYTÖN MERKKIVALOT

On/alarm (Päällä/hälytys)	ON (PÄÄLLÄ) palaa kiinteästi. Vilkkuu, kun ohjausyksikkö on lauennut.
Run (Käynti)	Palaa, kun moottorin tulee kiertää, ts. kun tulosignaali ylittää kynnsarvon.
Rotation (Kierto)	Vilkkuu, kun magneetti ohittaa magneettianturin, riippumatta DIP-valintakytkimen "Rotation monitor" ("Kiertovahti")-asetuksesta. Vilkkuu myös, jos tulosignaali on kynnsarvoa pienempi.

HÄLYTYS

Kaikki hälytykset ovat jäljellä.

Rotation monitor (Kiertovahti)	Hälyttää ja laukeaa, jos pulssia ei saada 5 minuutin välein.
Todennäköinen vian syy asennuksen aikana	<ul style="list-style-type: none">- Magneetti väärinpäin- Kiertovahti kytketty väärin, katso "Kytkenät" sivu 10- Liian suuri etäisyys magneettianturin ja magneetin välillä, sallittu maks. 15 mm
Todennäköinen vian syy käytön aikana	<ul style="list-style-type: none">- Hihnan katkeaminen- Hihna luistaa- Roottori juuttunut- Magneettianturi tai magneetti viallinen
Overtemperature motor (Moottorin ylikämpötila)	Hälyttää ja laukeaa, jos moottorin käämin lämpötila on liian korkea. Moottorin lämpökosketin ei palaudu normaalitilaan lämpötilan laskettua.
Todennäköinen vian syy	Katso kohta "Ylivirta" sivulla 9.
Overvoltage (Ylijännite)	Hälyttää ja laukeaa, jos liitäntäjännite on yli 276 V yli 4–5 sekunnin ajan.
Undervoltage (Alijännite)	Hälyttää ja laukeaa, jos liitäntäjännite on alle 195 V yli 4–5 sekunnin ajan.
Short circuit/overcurrent (Oikosulku/ylivirta)	Hälyttää ja laukeaa, jos on tapahtunut oikosulku vaihe-vaihe tai vaihe-maa tai ylivirta. Oikosulku: vaihe-vaihe tai vaihe-maa (maavuoto) MicroMax370 laukeaa het.
Todennäköinen vian syy	<ul style="list-style-type: none">- Käämivika moottorissa Mittaa moottorin vastus. Sen tulee olla sama kaikilla vaiheilla.- Oikosulku vaiheiden välillä johdossa- Maavuoto moottorissa tai johdossa

Jatkuu seur. sivulla

Jatkoa edell. sivulta

Ylivirta

MicroMax370 rajoittaa virransyöttöä virran ollessa 4 A ja laukeaa sen jälkeen 4–5 sekunnin kuluttua.

Todennäköinen vian syy

- Moottori on liian pieni suhteessa roottorin halkaisijaan
- Roottori pyörii hitaasti
- Moottori on viallinen, esimerkiksi laakerivika

Mittaa virta.

HUOMAUTUS! Jännitteen ja virran tarkka arvo saadaan vain kiertorautamittarilla.

POTENTIOMETRILLA TEHTÄVÄ SÄÄTÖ

Boost	Momentin lisääminen pienillä pyörimisnopeuksilla. Asetusta voidaan tarvittaessa muuttaa suuremmaksi, mutta samalla moottorin käyntilämpötila kohoaa. Tehdasasetus on kello 11.
Threshold value (Kynnysarvo)	Taajuusmuuttaja käynnistyy, kun ohjaussignaalin kynnysarvo ylittyy ja on asetettavissa välille 0-2 V. Tehdasasetus on min.
Max rpm (Maksimikierrokset)	Potentiometri maksimikierrosten asettamiseen. Säätää välillä 40–100 Hz. Tehdasasetus on min.

PALAUTUS

**Reset
(Palautus)**

Kuittausnappi ohjausyksikön palauttamiseksi.
Ohjausyksikkö palautuu myös jännitekatkoksen yhteydessä.
Molemmissa tapauksissa kaikki hälytykset palautetaan.
Käynnistyy automaattisesti jännitteen katoamisen jälkeen.



KYTKENTÄKAAVIO

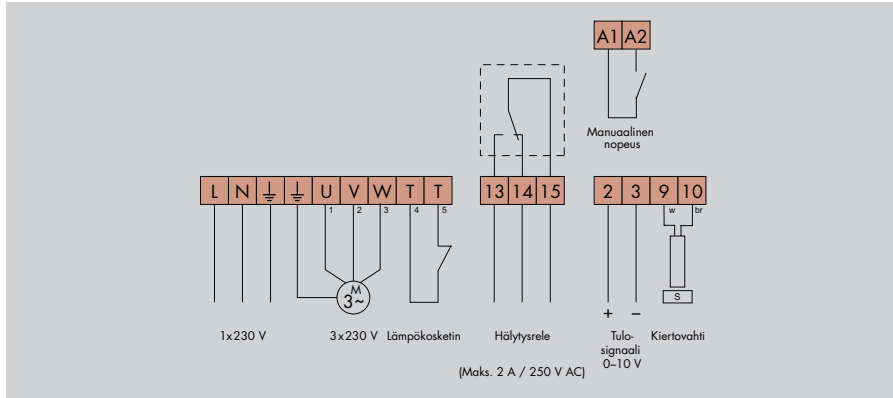

KYTKENNÄT



Jännite täytyy katkaista, ennen kuin laitteella aloitetaan työt.

Suositteluu kiristysmomentti liittimissä on 0,5 Nm, maksimikiristysmomentti on 0,8 Nm.

Liitäntäjännite (L-N-PE)	1 x 230-240 V +/-15 %, 50/60 Hz. HUOMAUTUS! Suojamaadoitus on aina kytkettävä.
Moottori (U-V-W)	3-vaiheinen epätahtimoottori, jonka kytkentänä on 3 x 230 V (D-kytkentä). Maks. 370 W. Kiertosuunta vaihdetaan vaihtamalla keskenään kaksi vaihetta.
Thermal contact (Lämpökosketin) (T-T)	Moottorissa tulee käyttää lämpökosketinta suojaamaan sitä ylikuumenemiselta. On tehtävä siltakytkentä, jos lämpökosketinta ei liitetä.
Alarm relay (Hälytysrele) (13-14-15)	Sulkeutuu välillä 14-15 hälytyksen tai jännitekatkoksen yhteydessä. Maks. 2 A resistiivinen kuorma / 250 V AC.
Input signal (Tulosignaali) (2-3)	0-10 V Plus liitetään koskettimeen 2, miinus koskettimeen 3.
Rotation monitor (Kiertovahti) (9-10)	Valkoinen johdin liitetään koskettimeen 9, ruskea koskettimeen 10. Magneetti asennetaan eteläpuoli (S) anturiin päin. Maksimi etäisyys 15 mm.
Manual speed (Manuaalinen nopeus) (A1-A2)	Antaa asetetut maksimikierrokset sulkemisen yhteydessä riippumatta tulosignaalin arvosta.

TARKASTUKSET ENNEN OHJAUSYKSIKÖN JÄNNITEKYTKENTÄÄ



Tarkasta, että	ohjausyksikkö on kytketty sivulla 10 olevan ohjeen mukaisesti. Liitäntäjännite 230-240 V +/-15 %, 50/60 Hz.
Tarkasta, että	moottorin kytkentä on 3x230 V. Jos moottorin ja ohjausyksikön väliin on kytketty katkaisija, moottorin lämpökosketin on kytkettävä apukoskettimella katkaisijaan.
Tarkasta, että	tulosignaali on 0–10 V.
Tarkasta, että	DIP-valintakytkin puhtaaksipuhallustoimintoon ja kiertovahtiin on ON-asennossa (PÄÄLLÄ).

LAITTEISTON KÄYTTÖÖNOTTO



On tapahduttava järjestyksessä

Tarkasta, että	moottori kiertää oikeaan suuntaan suhteessa roottorin kiertosuuntaan. Jos suunta on väärä, vaihda keskenään moottorin kaksi vaihdetta.
Maksimikierronnopeuden säätö	Aseta “High speed” (“Nopea käynti”)-toiminnon DIP-valintakytkin ON-asentoon (PÄÄLLÄ). Säädä “Max. rpm” (“Maksimi kierto”) niin, että roottori kiertää nopeudella 10-12 r/min (tai roottorin valmistajan ohjeen mukaisesti). Testiajon jälkeen DIP-valintakytkin asetetaan OFF-asentoon (POIS).
Minimikierronnopeuden tarkastus	Aseta “Low speed” (“Hidas käynti”)-toiminnon DIP-valintakytkin ON-asentoon (PÄÄLLÄ). Tarkasta, että roottori käynnistyy. Minimikierronnopeus on kiinteästi asetettu. Testiajon jälkeen DIP-valintakytkin asetetaan OFF-asentoon (POIS).
Puhtaaksipuhalluksen tarkastus	Katkaise jännite. Tarkista, että “Cleaning function” (“Puhtaaksipuhalluksen”) DIP-valintakytkin on ON-asennossa (PÄÄLLÄ) ja että tulosignaali on poiskytketty. Jännitteen uudelleenkytkennän jälkeen roottori pyörii minimikierronnopeudella 10 sekunnin ajan.
Kiertovahdin tarkastus	Keltaisen merkkivalon “Rotation” (“Kierto”) on vilkuttava, kun magneetti ohittaa magneettianturin, DIP-valintakytkimen asennosta riippumatta.
Lopuksi	anna säätökeskuksen ohjata roottoria maksimi- ja miniminopeudella ja tarkista, että roottorin kiertonopeus on oikea.

EMC-VAATIMUSTEN MUKAINEN ASENNUS

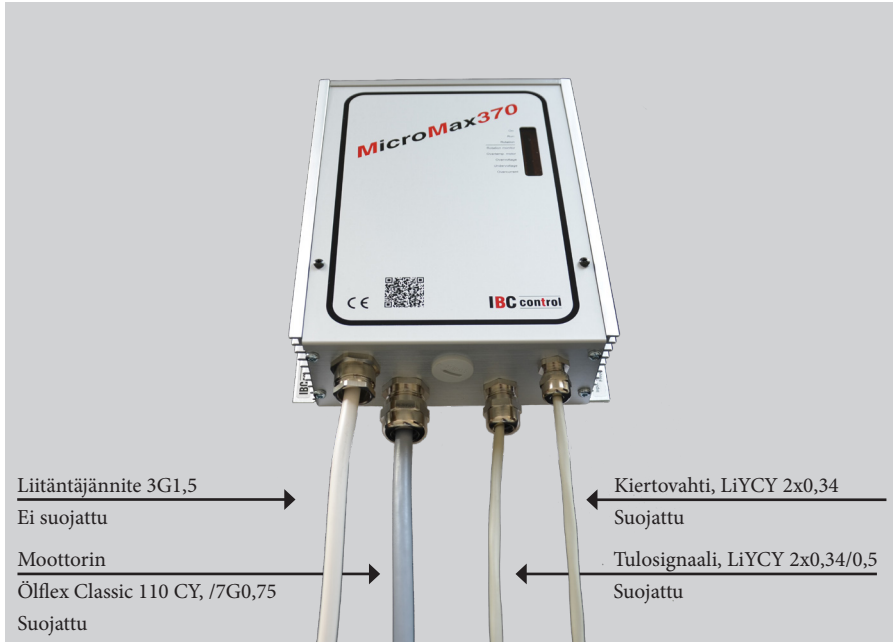

Suojatulle kaapelille on käytettävä EMC-ruuviliitosta.
EMC-direktiivin vaatimusten täyttämiseksi on käytettävä yllä mainittuja kaapeleita tai vastaavia.

EMC-RUUVILIITOS

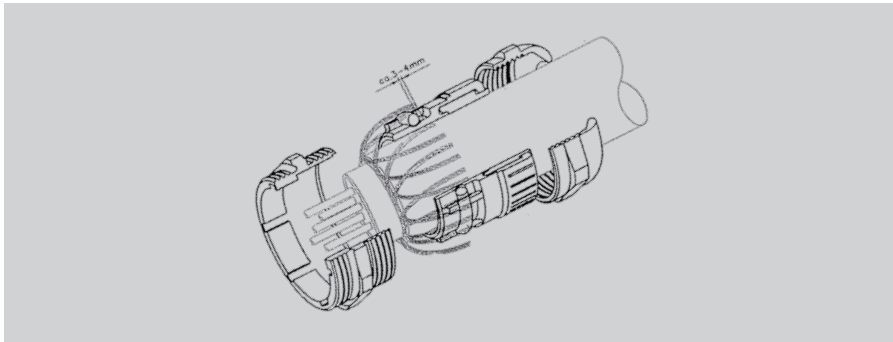

HUOMAUTUS!
Kun EMC-ruuviliitoksen suojus liitetään, liitäntä on tehtävä yllä kuvatulla tavalla.



MUISTIINPANOJA



F21037909FI
Versio 1.0.3
2021-10-01

IBCcontrol

IBC control AB
Brännerigatan 5 A
263 37 Höganäs
Ruotsi
Puhelin +46 42 33 00 10
www.ibcccontrol.se
info@ibcccontrol.se